

復習シート 第4学年 算数



| | | | | | | |
|---|--|----|--|----|--|-------------|
| 組 | | 番号 | | 名前 | | 模範解答 |
|---|--|----|--|----|--|-------------|

（「数と計算」を問う問題）

1 次の計算をしましょう。

(1) $0 \div 7$

レベル2

0を0でないどんな数でわっても、答えはいつも0。

答え

0

(2) $27 - 1.7$

レベル6

筆算は位をそろえて書く。

$$\begin{array}{r} 27 \\ - 1.7 \\ \hline 25.3 \end{array}$$

答え

25.3

2 $\frac{1}{4}$ mの長さを表しているものは、次のア、イのどちらですか。

レベル7

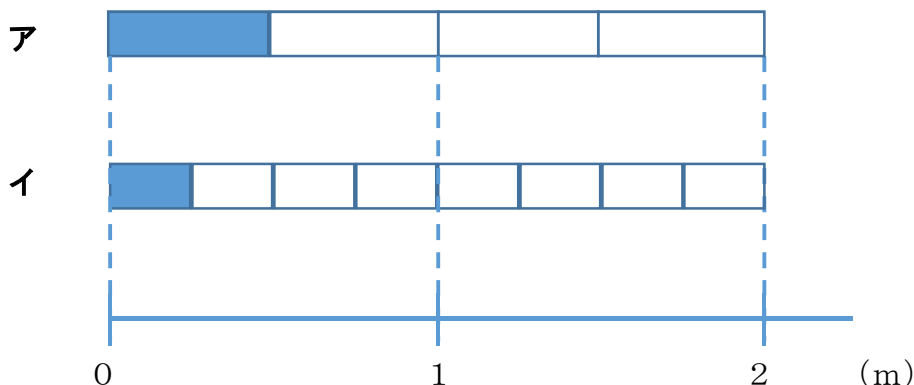

$\frac{1}{4}$ mは、1mをもとの長さとし、4等分した1こ分の長さ。

答え

イ

3 240 cmのリボンを10 cmずつ切ります。10 cmのリボンは何本できますか。

レベル5

240 cmのリボンを10 cmずつ分けていくことになるので、

$$240 \div 10 = 24$$

一の位が0の数を10でわると、位が1つずつ下がり、一の位の0をとった数になる。

答え

24本

4 次の問題に答えましょう。

(1) 380000は1万を何こ集めた数ですか。

レベル5

10万は1万が10こだから、30万は1万が30こ。
8万は1万が8こ。

答え

38こ

(2) , にあてはまる数を書きましょう。

レベル2

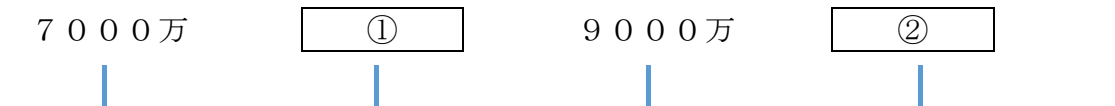

2つ分のめもりで、

$$9000万 - 7000万 = 2000万$$

増えているので、1めもりの大きさは1000万。

1000万が10こで1億。

答え①

8000万

答え②

1億

(3) 下のテープは、何cmですか。小数で答えましょう。

レベル5

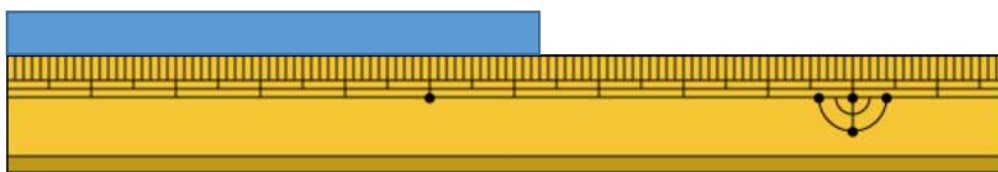

1 mm は、1 cm を10等分した長さ。



$$1 \text{ mm} = 0.1 \text{ cm}$$

答え

6.3 cm



- 5 1箱におかしが7こ入る箱がいくつかあります。50このおかしをその箱につめて入れたところ、1このおかしが残りしました。箱は何箱あったでしょう。

レベル4

$50 - 1 = 49$ ← 箱につめたおかしの数

$49 \div 7 = 7$ ← 箱の数

答え

7箱

- 6 下の問題を、答えを「 $15 + 3$ 」「 $15 - 3$ 」「 15×3 」「 $15 \div 3$ 」で求める問題に分け、問題の記号を書きましょう。

レベル4

ア あめが15こあります。友だちに3こあげると、あめは何こになるでしょう。

イ 3人の友だちに、あめを15こずつ分けました。あめは全部で何こですか。

ウ あめが15こあります。3人で同じ数ずつ分けると、一人分は何こになりますか。

エ お父さんの年れいは、15才のたかし君の3倍です。お父さんは何才ですか。

オ 15才のたかし君には、3つ年上のお姉さんがいます。お姉さんは何才ですか。

カ 15才のたかし君は、弟の年れいの3倍です。弟は何才ですか。

15 + 3 で求める問題

オ

15 - 3 で求める問題

ア

15 × 3 で求める問題

イ, エ

15 ÷ 3 で求める問題

ウ, カ



埼玉県学力・学習状況調査 (小学校)

復習シート 第4学年 算数



| | | | | | |
|---|--|----|--|----|--|
| 組 | | 番号 | | 名前 | |
|---|--|----|--|----|--|

模範解答

(「数と計算」を問う問題)

1 次の計算をしましょう。

レベル5

(1) 207×57

$$\begin{array}{r} 207 \\ \times 57 \\ \hline 1449 \\ 1035 \\ \hline 11799 \end{array}$$

答え

11799

(2) $7 - 1.6$

$$\begin{array}{r} 7 \\ - 1.6 \\ \hline 5.4 \end{array}$$

答え

5.4

2 次の□にあてはまる数を次のアからエの中から1つえらびましょう。

レベル3~5

(1) $7400 = 8000 - \square$

ア 60

イ 400

ウ 600

エ 1000

$$\begin{aligned} 8000 - \square &= 7400 \\ \square &= 8000 - 7400 \\ \square &= 600 \end{aligned}$$

答え

ウ

(2) 0.1を104個あつめた数は

ア 1.4

イ 10.4

ウ 104

エ 1040

0.1を100個あつめた数は10
0.1を4個あつめた数は0.4
よって、
0.1を104個あつめた数は10.4

答え

イ

3 次の問題に答えましょう。

レベル4・5

- (1) 10個で940円のえんぴつがあります。このえんぴつ1本のねだんは何円ですか。答えを書きましょう。

$$(式) 940 \div 10 = 94$$

答え

94円

- (2) リボンを $\frac{1}{5}$ m使います。リボンの長さとして、正しいものを次のアからエの中から1つえらびましょう。

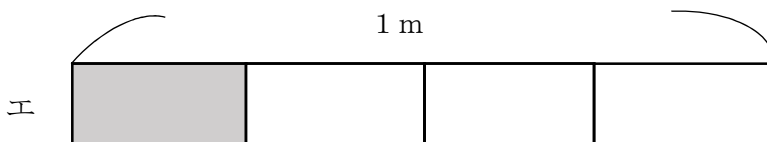
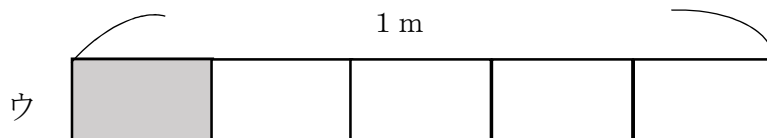
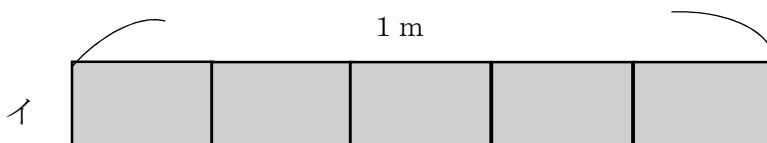
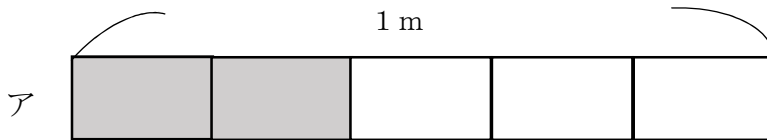

答え

ウ

アは、1 mを5つに分けた2つ分で $\frac{2}{5}$ m

イは、1 mを5つに分けた5つ分で1 m

ウは、1 mを5つに分けた1つ分で $\frac{1}{5}$ m

エは、1 mを4つに分けた1つ分で $\frac{1}{4}$ m

埼玉県学力・学習状況調査（小学校）

復習シート 第4学年 算数

埼玉県学力学習状況調査



| | | | | | | |
|---|--|--------|--|--------|--|-------------|
| 組 | | 番 号 | | 名 前 | | 模範解答 |
|---|--|--------|--|--------|--|-------------|

（「数と計算」を問う問題）

① 次の問題を解きましょう。

(1) $417 - 269$ **レベル4**

(2) $5 + 4.2$ **レベル5**

$$\begin{array}{r} 417 \\ -269 \\ \hline 148 \end{array}$$

答え

148

$$\begin{array}{r} 5 \\ +4.2 \\ \hline 9.2 \end{array}$$

答え

9.2

② 25を10倍した数はいくつでしょう。また、さらに10倍するといくつでしょう。正しい数を次のアからエの中からえらびましょう。 **レベル3**

㉠ 35

㉡ 250

㉢ 500

㉣ 2500

25を10倍した数

㉠

さらに10倍した数

㉣

③ 1つのいすに8人ずつすわれます。53人^{ぜんいん}全員がすわるには、いすはいくついらいますか。答えを書きましょう。 **レベル4**

㉠ 5つ

㉡ 6つ

㉢ 7つ

㉣ 8つ

$$53 \div 8 = 6 \text{ あまり } 5$$

$$6 + 1 = 7$$

「6あまり5」とは、6つのいすでは、すわれない人が5人いるということです。

答え

㉢

埼玉県学力学習状況調査

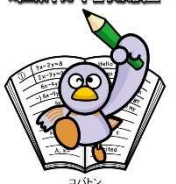

埼玉県学力・学習状況調査 (小学校)

復習シート 第4学年 算数

埼玉県学力・学習状況調査



| | | | | | | |
|---|--|----|--|----|--|-------------|
| 組 | | 番号 | | 名前 | | 模範解答 |
|---|--|----|--|----|--|-------------|

(「数と計算」を問う問題)

1 次の計算をしましょう。

(1) 406×32 **レベル5**

$$\begin{array}{r} 406 \\ \times 32 \\ \hline 812 \\ 1218 \\ \hline 12992 \end{array}$$

答え

12992

(2) $2 + 4.5$ **レベル3**

位をそろえる。

$$\begin{array}{r} 2 \\ + 4.5 \\ \hline 6.5 \end{array}$$

答え

6.5

2 次の問題に答えましょう。

(1) 250を10倍した数はいくつですか。また、10でわった数はいくつですか。

レベル2

10倍した数

10でわった数

答え

2500

答え

25

(2) 2900000は1万を何こ集めた数ですか。 **レベル5**

290万を200万と90万に分けて考える。

100万は1万が100こだから、200万は1万が200こ。

10万は1万が10こだから、90万は1万が90こ。

あわせて290こ。

答え

290こ

(3) ゆきさんが1さつ140円のノートを買ったところ、お金が320円のコリりました。ゆきさんがはじめに持っていたお金はいくらですか。 **レベル6**

埼玉県学力・学習状況調査



140円のノート6さつの代金は

式 $140 \times 6 = 840$ 840円

のこりが320円だから、

$840 + 320 = 1160$ 1160円

答え

1160円

復習シート 第4学年 算数



| | | | | | | |
|---|--|----|--|----|--|-------------|
| 組 | | 番号 | | 名前 | | 模範解答 |
| | | | | | | |

(「図形」を問う問題)

- かく前に次の2つを考えます。
- ① 円の中心の場所、つまりコンパスのはりをさす場所
 - ② 半けいの長さを何cmにするか

1 (1)

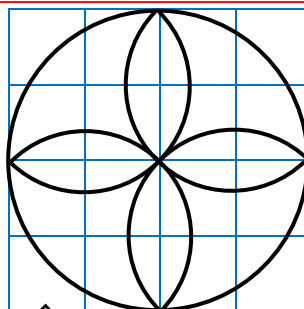
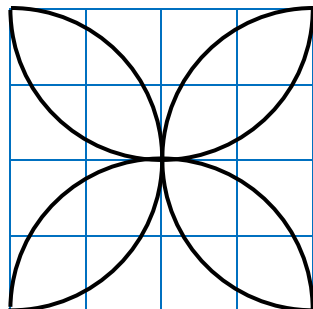

レベル6

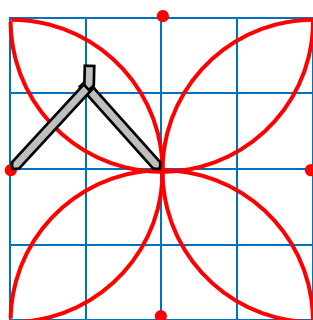

←コンパスのはりをさす場所

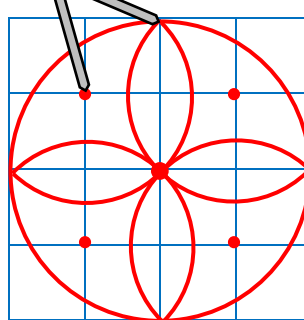

2 次の図のように、同じ大きさの球が6こびったり入っている箱があります。この箱のまわりの長さは、60cmです。1つの球の半けいの長さは何cmですか。

レベル6

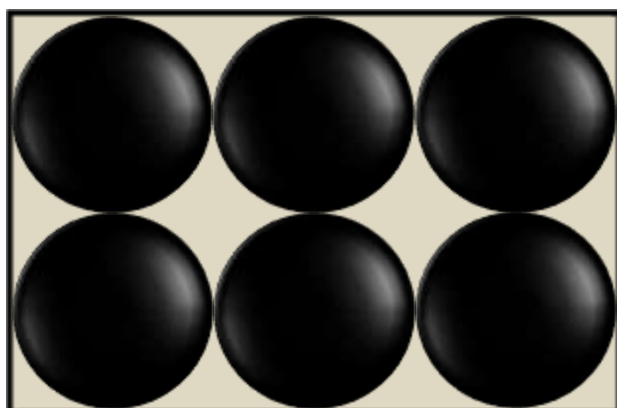

箱を上から見て、球を円として考えます。

箱のまわりの長さは、たての長さ×2と横の長さを2つずつ合わせたものなので、たての長さ×2と横の長さの合計は、 $60 \div 2 = 30$ 30cmとなります。

箱の中には、円がたてに2こ、横に3こならんでいるので、1つの円の直けいは、 $30 \div 5 = 6$ 1つの円の6cmとなります。半けいは、直けいの半分となるので、 $6 \div 2 = 3$ 1つの円、つまり球の半けいは3cmとなります。

$$60 \div 2 = 30$$

$$30 \div 5 = 6$$

$$6 \div 2 = 3$$

答え

3 cm

埼玉県学力・学習状況調査 (小学校)

復習シート 第4学年 算数



| | | | |
|---|--|--------|--------|
| 組 | | 番 号 | 名 前 |
|---|--|--------|--------|

模範解答

(「図形」を問う問題)

- 1 次のように、半径が3 cmの2つの円があります。

レベル5・6

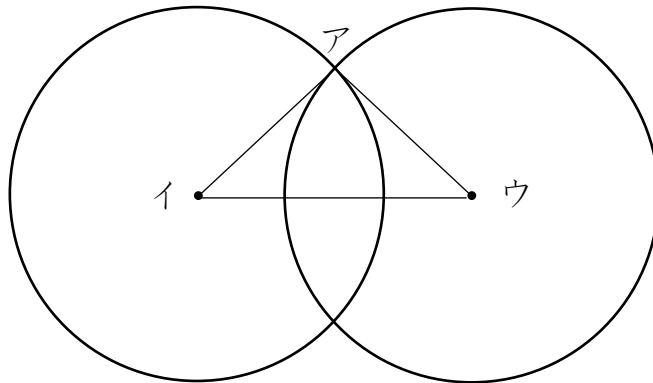

- (1) この円を使ってかいた三角形アイウの名前を書きましょう。

答え

二等辺三角形

- (2) その三角形になるわけを次の1から4の中から選んで、その番号を書きましょう。

- 1 円の直径の長さは、半径の長さの2倍の長さだから
- 2 2つの円の半径の長さが3 cmなので三角形アイウの辺の長さはすべて等しいから
- 3 2つの円の半径の長さが3 cmなので、辺アイと辺アウは等しいから
- 4 2つの円の半径の長さが3 cmなので、辺アイと辺イウは等しいから

答え

3

埼玉県学力・学習状況調査 (小学校)

復習シート 第4学年 算数

埼玉県学力学習状況調査



コバトン

| | | | | | | |
|---|--|----|--|----|--|-------------|
| 組 | | 番号 | | 名前 | | 模範解答 |
|---|--|----|--|----|--|-------------|

(「図形」を問う問題)

- 1 右の図アのような、正方形の中にぴったり入る円をかきました。
 円の半径は、4 cmです。
 このとき、正方形のまわりの長さをもとめましょう。

レベル5

直径は、 $4 \times 2 = 8$ で8 cm
 正方形の1辺が8 cmなので、
 $8 \times 4 = 32$ だから、32 cm

答え

32 cm

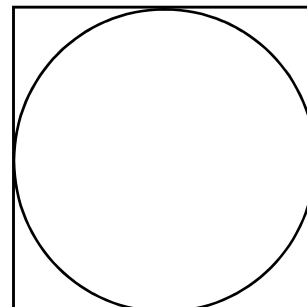

図ア

- 2 下の図イのように、長方形の紙に、直径が全て5 cmの円が6つ入っています。
 この長方形のまわりの長さをもとめましょう。

レベル5

図イ

縦の長さは $5 \times 2 = 10$ (cm)
 横の長さは $5 \times 3 = 15$ (cm)
 $10 \times 2 = 20$ 、 $15 \times 2 = 30$
 なので、 $20 + 30 = 50$ (cm)

答え

50 cm

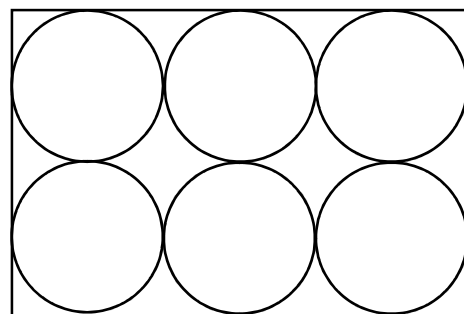

- 3 右の図ウのような、同じ大きさのボールが、すき間なく入っている箱があります。

この箱のたての長さは24 cmで、横の長さは12 cmです。

レベル5

- (1) 横の長さから、ボールの半径をもとめましょう。
 (2) たての長さから、ボールの半径をもとめましょう。

図ウ 横

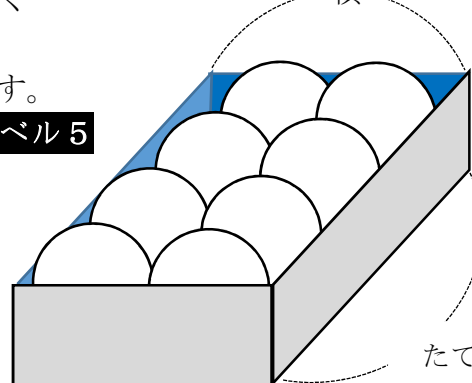

たて

(1) 式や考え方

横の長さは12 cm
 $12 \div 2 = 6$ 直径は6 cmだから、
 $6 \div 2 = 3$ 半径は3 cm

(1) 答え

3 cm

(2) 式や考え方

たての長さは24 cm
 $24 \div 4 = 6$ 直径は6 cmだから、
 $6 \div 2 = 3$ 半径は3 cm

(2) 答え

3 cm

埼玉県学力学習状況調査



コバトン

埼玉県学力・学習状況調査（小学校）

復習シート 第4学年 算数



| | | | | | |
|---|--|--------|--|--------|-------------|
| 組 | | 番 号 | | 名 前 | 模範解答 |
|---|--|--------|--|--------|-------------|

（「図形」を問う問題）

- 1 下の㉠から㉤の角の大きさをくらべて、大きいじゅんにかきましょう。 **レベル3**

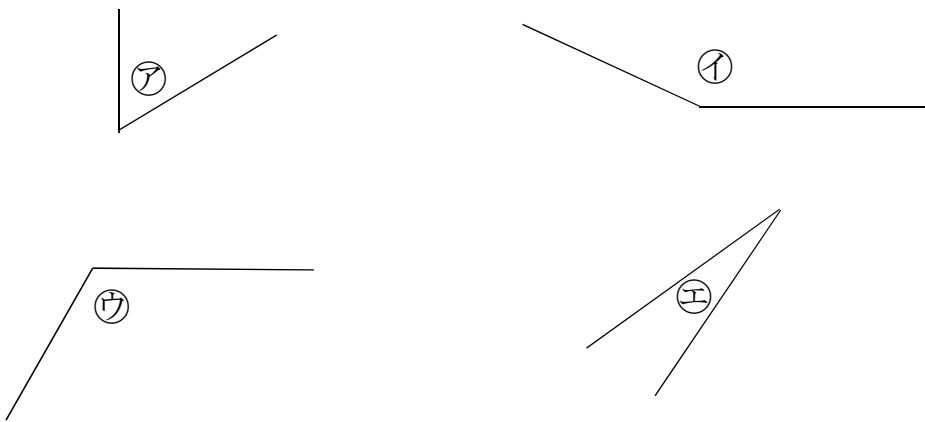

㉡と㉣は直角よりも大きな角。㉡と㉣を見比べて㉡が大きいことが分かる。
 ㉠と㉣は直角よりも小さい角。㉠と㉣を見比べて㉠が大きいことが分かる。
 よって、㉡、㉣、㉠、㉣の順で角の大きさが大きい。

答え

㉡ ⇒ ㉣ ⇒ ㉠ ⇒ ㉣

- 2 次の図のように、半径5 cmの円を、円のまわりがとなりの円の中心を通るように4こかきました。直線アイの長さは何 cmですか。 **レベル6**

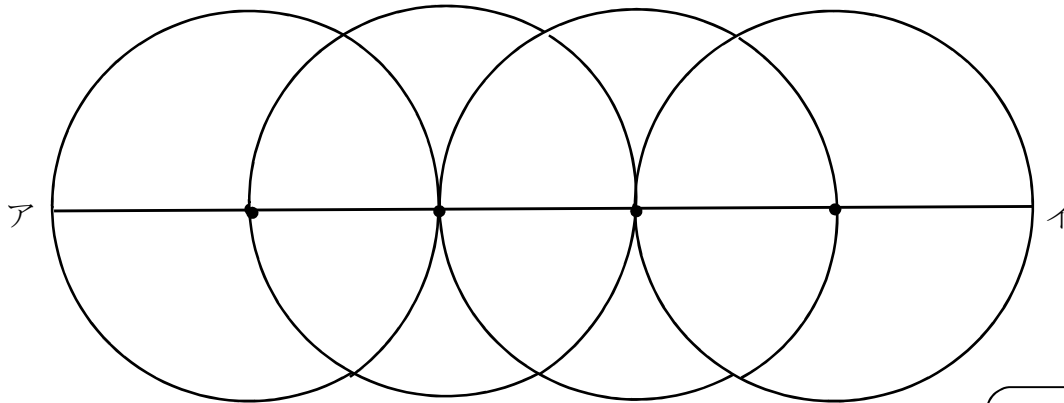

直線アイは、半径5 cmの円の直径2つ分の長さで半径1つ分の長さをたした長さになる。

式 $10+10+5=25$ 25 cm

答え

25 cm

復習シート 第4学年 算数

埼玉県学力・学習状況調査



| | | | | | | |
|---|--|----|--|----|--|-------------|
| 組 | | 番号 | | 名前 | | 模範解答 |
| | | | | | | |

（「測定」を問う問題）

- 1 さち子さんは、午前9時50分に家を出発して、同じ日の午前11時15分に動物園に着きました。家を出発してから動物園に着くまでに何時間何分かかりましたか。答えを書きましょう。

レベル3

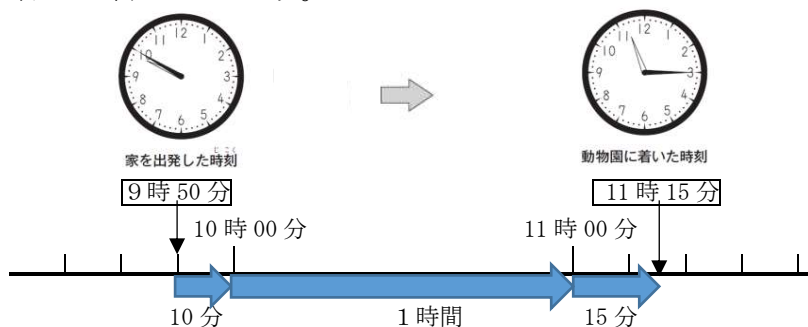

答え
1時間25分

示された時計の図を基に、9時50分から10時までの時間が10分間、10時から11時までの時間が1時間、11時から11時15分までの時間が15分間であることから、1時間25分と求める。

- 2 ひろしさんは、家でごはんを作ることになりました。使う米の重さをはかるために、最初に容器だけをはかりにのせたら、はかりの目もりは図アになりました。次に米を入れると、はかりの目もりは図イになりました。米の重さは何gですか。答えを書きましょう。

レベル5

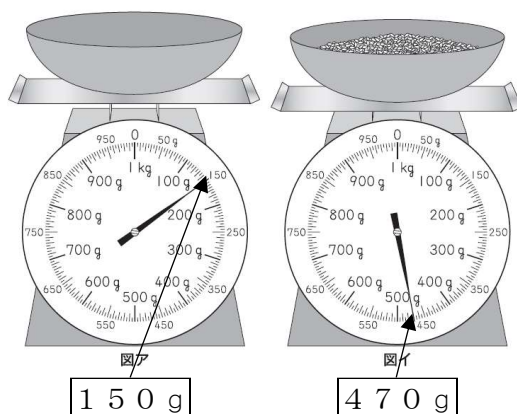

答え
320g

米の重さ = 全体の重さ - 容器の重さ
容器に米を入れた全体の重さは470gで、容器の重さは150gだから、 $470 - 150 = 320$ で、米の重さは320gになる。

埼玉県学力・学習状況調査



埼玉県学力・学習状況調査 (小学校)

復習シート 第4学年 算数

埼玉県学力・学習状況調査



| | | | | | | |
|---|--|--------|--|--------|--|-------------|
| 組 | | 番 号 | | 名 前 | | 模範解答 |
|---|--|--------|--|--------|--|-------------|

(「測定」を問う問題)

1 次の問題を解きなさい。

レベル4

(1) 重さが1 kgに近いものを、次のアからエの中から1つえらびましょう。

- ア ドッジボール (約200 g)
- イ からっぽのランドセル (約1 kg 200 g)
- ウ 1円玉100まい (約100 g)
- エ 水がいっぱいに入ったバケツ (3 kg以上)

答え

イ

(2) 1 kgは1 gのいくつ分か、次のアからエの中から1つえらびましょう。

- ア 10こ分 (10 g)
- イ 100こ分 (100 g)
- ウ 1000こ分 (1000 g = 1 kg)
- エ 10000こ分 (10000 g = 10 kg)

答え

ウ

(3) 1 kmは1 mのいくつ分か、次のアからエの中から1つえらびましょう。

- ア 10こ分 (10 m)
- イ 100こ分 (100 m)
- ウ 1000こ分 (1000 m = 1 km)
- エ 10000こ分 (10000 m = 10 km)

答え

ウ

(4) 1 kgや1 kmにはk (キロ) がついています。g (グラム) やm (メートル) の前についているk (キロ) にはどんな意味があるだろうか、次のアからエの中から1つえらびましょう。

- ア 10倍
- イ 100倍
- ウ 1000倍
- エ 10000倍

(2) の1000 gが1 kg、(3) の1000 mが1 kmとなっているので、どちらもk (キロ) がつくと1000倍になっている。

答え

ウ

埼玉県学力・学習状況調査

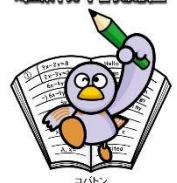

埼玉県学力・学習状況調査 (小学校)

復習シート 第4学年 算数

模範解答

| | | | | | |
|---|--|----|--|----|--|
| 組 | | 番号 | | 名前 | |
|---|--|----|--|----|--|

(「測定」を問う問題)

1 次の問題を解きましょう。

(1) 1分20秒は何秒ですか。 **レベル5**

$$\begin{aligned} 1分 &= 60秒だから \\ 1分20秒 &= 60秒 + 20秒 \\ &= 80秒 \end{aligned}$$

答え

80秒(2) 130秒は何分何秒ですか。 **レベル5**

$$\begin{aligned} 1分 &= 60秒 \\ 2分 &= 120秒だから \\ 130秒 &= 120秒 + 10秒 \\ &= 2分 + 10秒 \\ &= 2分10秒 \end{aligned}$$

答え

2分 10秒

(3) 教室のたての長さはおよそどれくらいでしょう。

次の㉠から㉥の中から1つえらびましょう。 **レベル5**

- ㉠ およそ8m
- ㉡ およそ80m
- ㉢ およそ8cm
- ㉣ およそ80cm

- ㉠→校庭で測る長さ
- ㉡→定規で測れる短い長さ
- ㉣→1mものさし1つで測れる長さ

答え

㉠

(4) 8kg92gは、何gですか。 次の㉠から㉥の中から1つえらびましょう。

レベル5

- ㉠ 892g
- ㉡ 8920g
- ㉢ 800092g
- ㉣ 8092g

$$\begin{aligned} 1kg &= 1000g \\ 8kg &= 8000g \\ 8kg92g &= 8092g \end{aligned}$$

答え

㉣

- 2 えみさんは、えみさんの家から、ゆかさんの家にあそびに行くのに、次の2つのことをしてから行こうと思っています。
- おみやげに八百屋（やおや）でりんごを3こ買います。
 - お手伝いでゆうびんきょくで手紙を出します。
- 行き方は2通りあります。例を参考に、もう一通りの行き方を説明しましょう。そして、①、②のどちらの行き方が何メートル近いかなを答えましょう。 **レベル7**

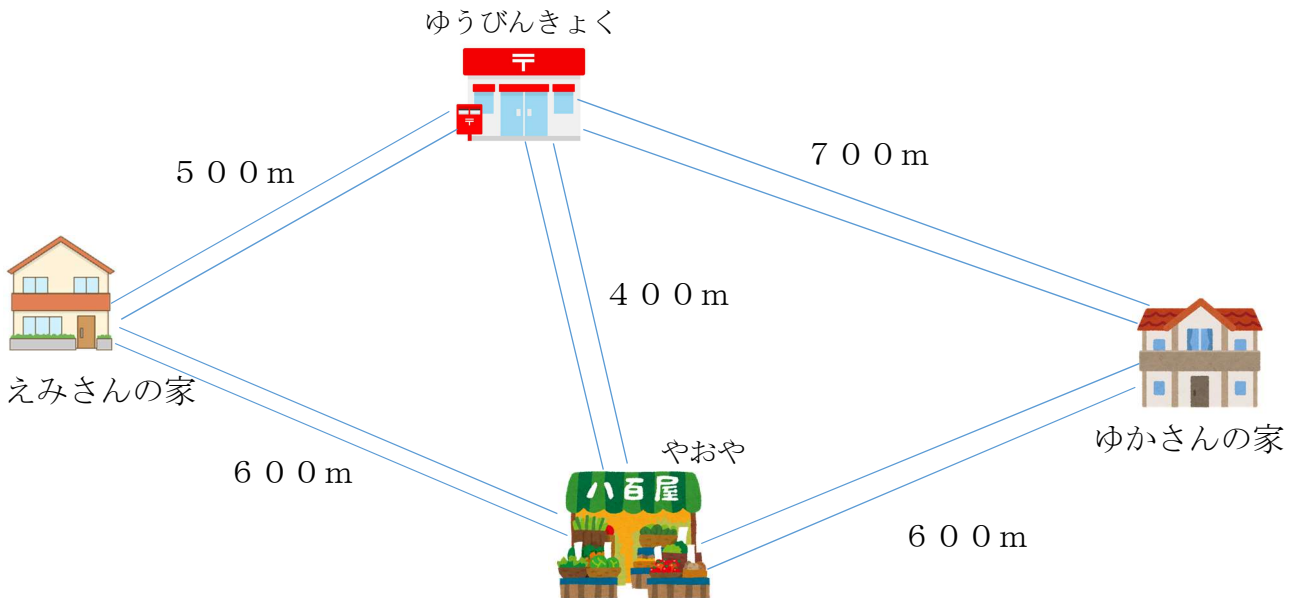

(例) ①の行き方

えみさんの家 → ゆうびんきょく → 八百屋（やおや） → ゆかさんの家

式 $500 + 400 + 600 = 1500$

答え 1500 m

②の行き方

えみさんの家 → (八百屋(やおや)) → (ゆうびんきょく) → ゆかさんの家

式 $600 + 400 + 700 = 1700$

答え 1700 m

どちらの行き方が何メートル近いかなを求める式や言葉

式や言葉 **①の行き方で行くと1500mで、②の行き方で行くと1700mだから1700-1500=200**

(**①**) の行き方が (**200**) m 近いです。

埼玉県学力・学習状況調査（小学校）

復習シート 第4学年 算数

| | | | | | | |
|---|--|----|--|----|--|-------------|
| 組 | | 番号 | | 名前 | | 模範解答 |
|---|--|----|--|----|--|-------------|

埼玉県学力学習状況調査



コナン

（「測定」を問う問題）

- 1 次の問題を解きなさい。

レベル4

（1）次の図はまきじゃくの一部です。 ↓ のめもりが表す長さは何m何cmですか。

①

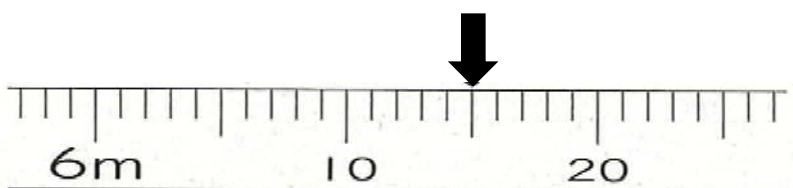

答え

6 m 1 5 c m

②



答え

8 m 9 0 c m

（2）6分は何秒ですか。答えを書きましょう。 レベル3

1分=60秒
6分だと、60(秒)×6=360(秒)

答え

3 6 0 秒

（3）ひまりさんは、8時30分に家を出て、10分歩いて公園に行きました。
公園で何分かあそんだ後に、また10分歩いて家に帰りました。
ひまりさんが家についた時こくが9時45分のとき、ひまりさんが公園であそんだ
時間は何分間ですか。 レベル6

埼玉県学力学習状況調査



コナン

・公園に着いた時こくは、8時30分から10分後の8時40分です。
・公園を出発した時刻は、9時45分の10分前の9時35分です。
・8時40分から9時35分の間の時間を考えてみましょう。

答え

5 5 分間

埼玉県学力・学習状況調査（小学校）

復習シート 第4学年 算数



| | | | | |
|---|--|----|--|----|
| 組 | | 番号 | | 名前 |
|---|--|----|--|----|

模範解答

（「データの活用」を問う問題）

- 1 下の表は、4年生の好きな遊び調べの人数を表したものです。

レベル5・6

4年生全体の好きな遊び

| しゅるい \ 組 | 1組 | 2組 | 3組 | 合計 |
|----------|-------------|------------|----|-------------|
| おにごっこ | 13 | 15 | 6 | 34 |
| ドッジボール | 10 | ① 5 | 12 | 27 |
| なわとび | 7 | 8 | 10 | ⑦ 25 |
| その他 | 2 | 3 | 3 | 8 |
| 合計 | ② 32 | 31 | 31 | ④ 94 |

(1) 上の表の①～④にあてはまる数を書き、表をかんせいさせましょう。

(2) 上の表の①～④に入る数は、それぞれ何を表していますか。

②

(例) 1組の合計の人数

①

(例) 2組でドッジボールが好きな人の人数

⑦

(例) なわとびが好きな人の合計の人数

④

(例) 4年生の合計の人数

埼玉県学力・学習状況調査（小学校）

復習シート 第4学年 算数

埼玉県学力・学習状況調査

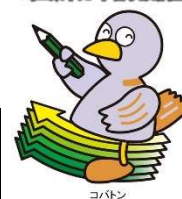

| | | | | |
|---|--|----|----|-------------|
| 組 | | 番号 | 名前 | 模範解答 |
|---|--|----|----|-------------|

（「データの活用」を問う問題）

- 1 下の表は、10月に4年生がかりた本のしゅるいと人数を表したものです。

10月に4年生がかりた本とその人数（人）

| しゅるい \ 組 | 1組 | 2組 | 3組 | 合計 |
|----------|----|----|----|-----|
| 物語 | 15 | 13 | 10 | 38 |
| でん記 | 6 | ㉞ | 9 | 23 |
| 図かん | 8 | 9 | 9 | ㉟ |
| その他 | 5 | ㊱ | 5 | 13 |
| 合計 | 34 | 33 | 33 | 100 |

- (1) 表の㉞、㊱、㉟にあてはまる数はいくつですか。

レベル5

㉞ **8**

㊱ **3**

㉟ **26**

- (2) 上の表をみて、次の㉞から㉟の中から正しいものを1つ選びましょう。

レベル4

- ㉞ 物語をかりた人が一番多いクラスは、2組です。→ **一番多いクラスは1組**
- ㊱ 図かんで、一番人気があるのは、虫の図かんです。→ **どんな図かんが人気があるかは分かりません。**
- ㉟ 1組で、でん記をかりた人は、8人です。→ **6人**
- ㉟ 2組で、物語をかりた人は、図かんをかりた人より4人多いです。

㉟

埼玉県学力・学習状況調査（小学校）

復習シート 第4学年 算数



| | | | | | | |
|---|--|----|--|----|--|-------------|
| 組 | | 番号 | | 名前 | | 模範解答 |
|---|--|----|--|----|--|-------------|

（「データの活用」を問う問題）

- 1 次のぼうグラフは、9月と10月に学校であった落とし物について、落とし物のしゅるいとかずを表したものです。

- (1) 9月に一番多かった落とし物は何ですか。

レベル5

答え

えん筆

ぼうグラフの  を見る。

- (2) 10月に一番少なかった落とし物は何ですか。

レベル5

答え

ハンカチ

棒グラフの  を見る。

- (3) 9月と10月で一番多かった落とし物は、何ですか。

レベル5

答え

消しゴム

9月と10月を合わせて考える

(こ) 落とし物調べ（9月と10月）

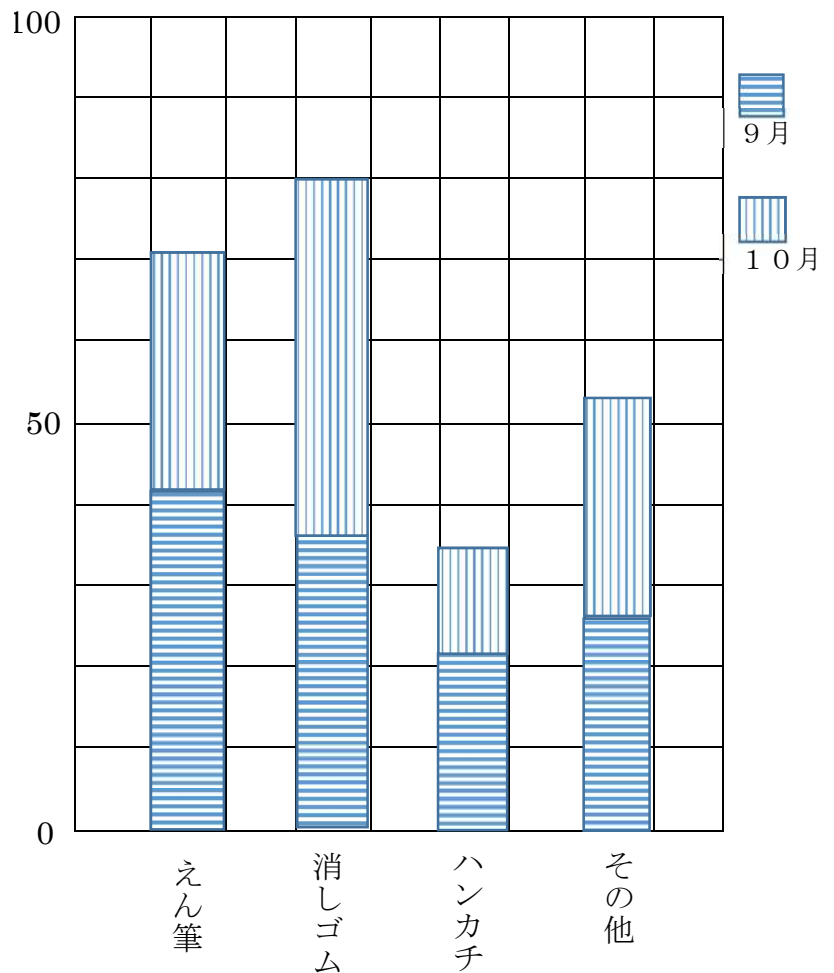

埼玉県学力・学習状況調査（小学校）

復習シート 第4学年 算数

埼玉県学力・学習状況調査



| | | | | | | |
|---|--|----|--|----|--|-------------|
| 組 | | 番号 | | 名前 | | 模範解答 |
|---|--|----|--|----|--|-------------|

（「数と計算」を問う問題）

1 次の計算をしましょう。

(1) $1 - 0.4$ **レベル6**

答え

0.6

(2) $38 \div 9$ **レベル2**

答え

4あまり2

(3) 307×46 **レベル5**

答え

14122

2 次の□にあてはまる数を書きましょう。 **レベル2**

(1) $6 \times \square = 48$

答え

8

(2) $\square \times 3 = 21$

答え

7

3 次の問題に答えましょう。

(1) 一万を3こ、百を5こ、十を7こあわせた数はいくつですか。 **レベル3**

| | | | | | |
|----|----|---|---|---|---|
| 位 | 一万 | 千 | 百 | 十 | 一 |
| 個数 | 3 | 0 | 5 | 7 | 0 |

答え

30570

(2) 図かんが30さつあります。1人4さつずつ教室に運びます。全部の図かんを運ぶには何人ひつようですか。 **レベル6**

式 $30 \div 4 = 7$ あまり2

※7人が運んで2こあまっているのであと1人必要。

$7 + 1 = 8$

答え

8 人

埼玉県学力・学習状況調査

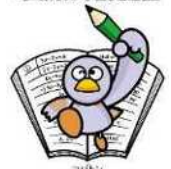

埼玉県学力・学習状況調査(小学校)

復習シート 第4学年 算数



| | | | | | | |
|---|--|----|--|----|--|-------------|
| 組 | | 番号 | | 名前 | | 模範解答 |
|---|--|----|--|----|--|-------------|

(「図形」を問う問題)

1 次の問題を解きなさい。

- (1) つつの中に同じ大きさのボールがぴったり4こ入っています。ボールの直径は何 cm でしょうか。 **レベル4**

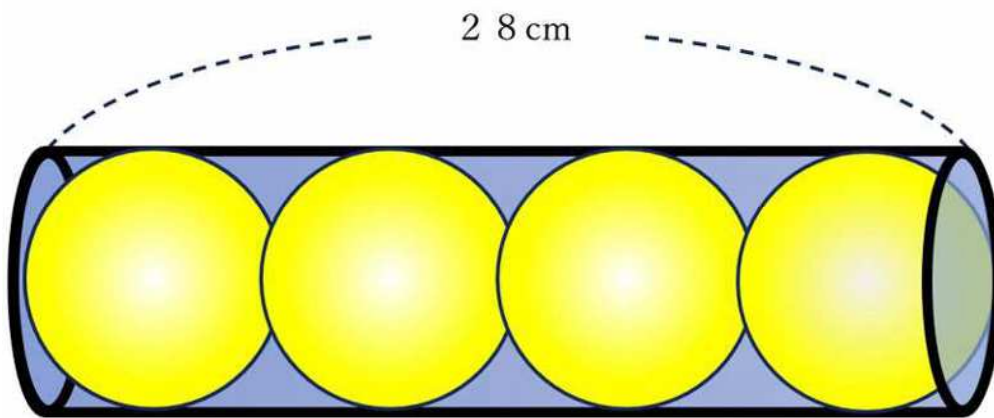

答え

7 cm

$$\text{式 } 28 \div 4 = 7$$

- (2) 下のようにして、おり紙で三角形を作りました。できた水色の部分の三角形は何という三角形になりますか。理由もせつ明しましょう。 **レベル6**

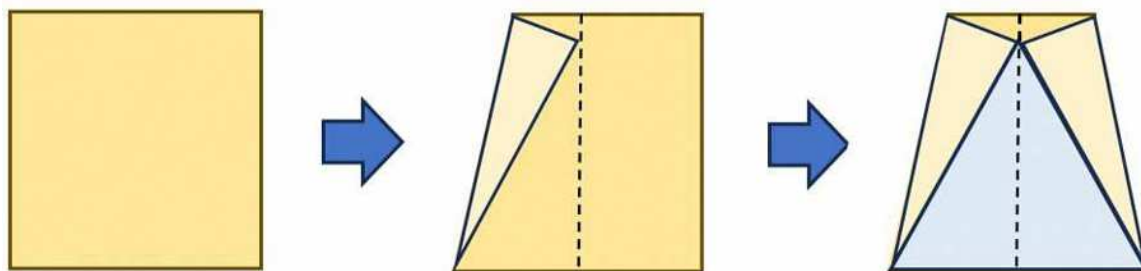
答え **正三角形**

理由 **できた三角形の辺は、どれも折り紙の一边の長さになっていて3つの辺の長さがどれも等しいから。**

埼玉県学力・学習状況調査 (小学校)

復習シート 第4学年 算数



| | | | | | | |
|---|--|--------|--|--------|--|------|
| 組 | | 番 号 | | 名 前 | | 模範解答 |
|---|--|--------|--|--------|--|------|

(「測定」を問う問題)

- 1 重さ300 gの箱に、800 gの荷物を入れて送ります。
全体の重さは何kg何gになりますか。 レベル3

式 $300\text{ g} + 800\text{ g} = 1100\text{ g}$

$1100\text{ g} = 1\text{ kg } 100\text{ g}$

答え

1 kg 100 g

- 2 つぎの場面のうち、時間のたんい「分」が当てはまるのはどれでしょう。 レベル3

- ア…学校の昼休みの時間 20 ()
- イ…50 m走を走り切る時間 10 ()
- ウ…1日のすいみん時間 9 ()

答え

ア

- 3 だいきさんは、しんせきの家にあそびに行くのに電車をつかいます。家からA駅までは歩いて20分かかります。A駅からB駅まで1時間電車にのります。9時30分に家を出ると、B駅にいちばん早くとうちやくする時こくは何時何分になりますか。
次の時こくひょうを見て、答えましょう。 レベル7

[A駅の時こくひょう]

| 時 | B駅行き |
|----|------------|
| 8 | 5, 34, 51 |
| 9 | 24, 45, 56 |
| 10 | 12, 28, 47 |
| 11 | 6, 32, 45 |

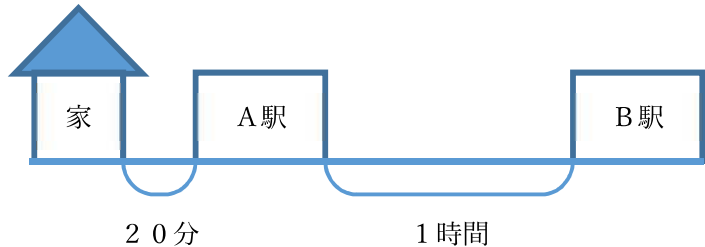

答え

10時56分

埼玉県学力・学習状況調査（小学校）

復習シート 第4学年 算数



| | | | | | | |
|---|--|----|--|----|--|-------------|
| 組 | | 番号 | | 名前 | | 模範解答 |
|---|--|----|--|----|--|-------------|

（「データの活用」を問う問題）

1 次のぼうグラフは、文ぼう具のねだんを表したものです。

(1) ねだんがいちばん高い文ぼう具は何ですか。
レベル3

答え

じょうぎ

(2) ノートのねだんはいくらですか。
レベル3

答え

150 円

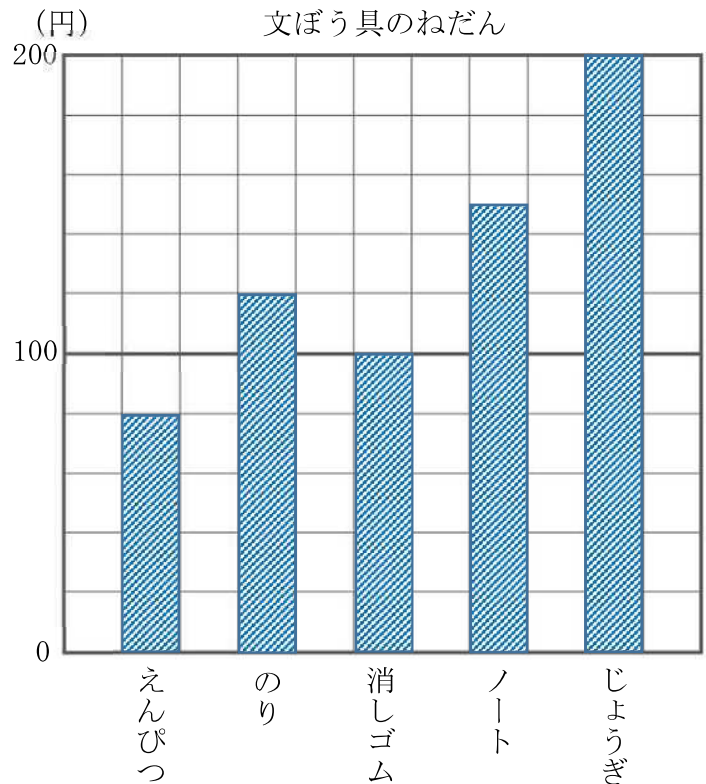

(3) ぼうグラフからわかることについて話し合いました。㉑から㉕の中から正しいものをえらび、記号で答えましょう。
レベル4

- ㉑ のりのねだんは、えんぴつより 20 円高いです。
- ㉒ えんぴつのねだんは、ノートのねだんの $\frac{1}{2}$ です。
- ㉓ じょうぎのねだんは、消しゴムのねだんの 2 倍です。
- ㉔ ぼうグラフの 1 目もりは、10 円を表しています。

答え

㉓



埼玉県学力・学習状況調査（小学校）

復習シート 第4学年 算数



| | | | | | | |
|---|--|----|--|----|--|-------------|
| 組 | | 番号 | | 名前 | | 模範解答 |
|---|--|----|--|----|--|-------------|

（「データの活用」を問う問題）

- 1 次の表は、1か月間の4年生の落とし物の数を場所ごとにまとめたものです。

落とし物調べ (こ)

| | 消しゴム | 赤白ぼうし | のり | ティッシュ | 合計 |
|-----|------|-------|----|-------|----|
| 教室 | 12 | 3 | 7 | 4 | ㉞ |
| ろう下 | 3 | 0 | ① | 8 | 17 |
| 体育館 | 2 | ㉟ | 2 | 5 | 12 |
| 校てい | 1 | 2 | 2 | 9 | 14 |
| 合計 | ㉠ | 8 | 17 | 26 | 69 |

- (1) 表の㉞から㉠にあてはまる数を書きましょう。 **レベル3**

答え

㉞ **26** ① **6** ㉟ **3** ㉠ **18**

- (2) いちばん多い落とし物は何ですか。 **レベル6**

答え

ティッシュ

- (3) 表から分かることを①から④の中からすべてえらびましょう。 **レベル4**

- ①教室の落とし物は、消しゴムがいちばん多い。
- ②ティッシュの落とし物の合計は、17こである。
- ③ろう下の落とし物の合計は、体育館の落とし物の合計より少ない。
- ④落とし物の数は全部で69こである。

答え

①、④

